

# L'ACO sélectionne le projet WR Bio-Méthane pour les 24 Heures du Mans 2017

Lors de la conférence de presse de l'ACO le 11 juin 2015, le choix du projet WR Bio-Méthane pour la catégorie expérimentale des 24 heures du Mans 2017 a été annoncé par le Président Pierre Fillon et le Directeur Sport Vincent Beaumesnil.

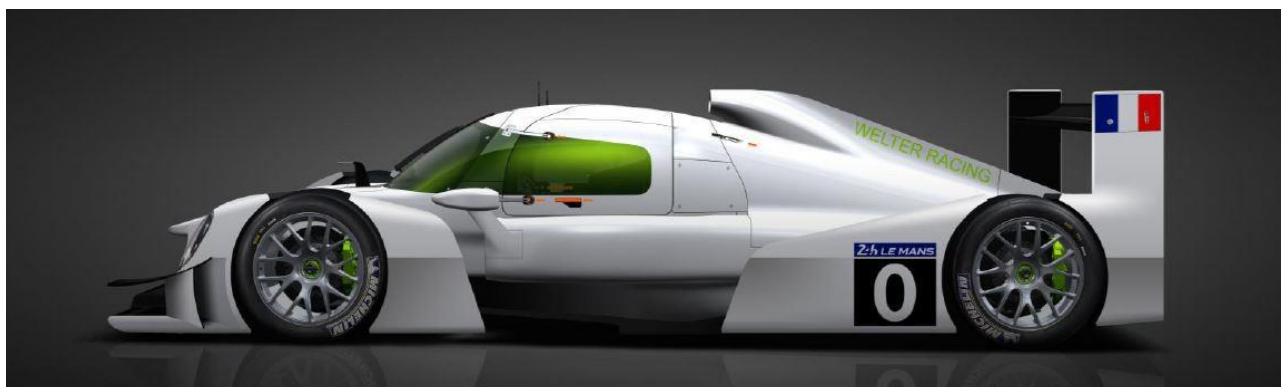

Ce projet, mené par l'équipe WR basée à Thorigny sur marne dont la première participation aux 24 heures du Mans remonte à 1976, a pour objectif l'utilisation du Bio-Méthane issu du retraitement des déchets pour accompagner les carburants fossiles - essence ou gasole- utilisés actuellement. WR profite de son expérience au Mans forte de 27 participations.

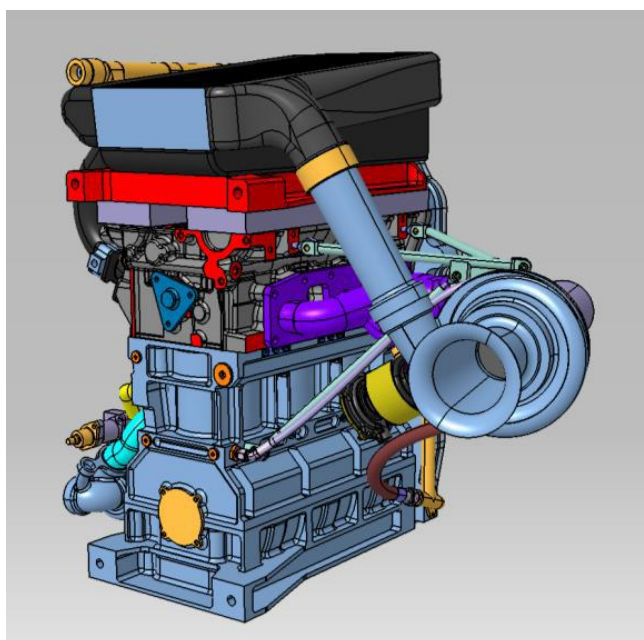

Welter Racing  
14 rue Carnot, 77400 Thorigny sur Marne  
Contact : [welterracing@neuf.fr](mailto:welterracing@neuf.fr) / 01 60 07 92 63



Le Bio-Méthane est issu du retraitement des déchets et permet de recycler le carbone lié à l'activité humaine, végétale, etc sans impact sur la quantité de CO<sup>2</sup> de l'atmosphère. De nombreuses installations de méthanisation des déchets se mettent en place actuellement, la WR Bio-Méthane montrera que l'on peut utiliser cette énergie verte y compris au plus haut niveau de performances.

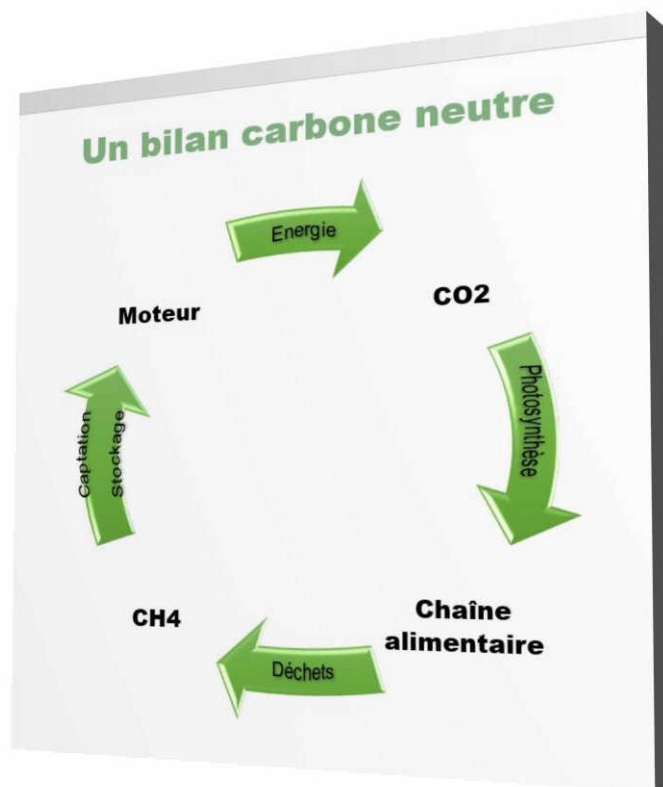
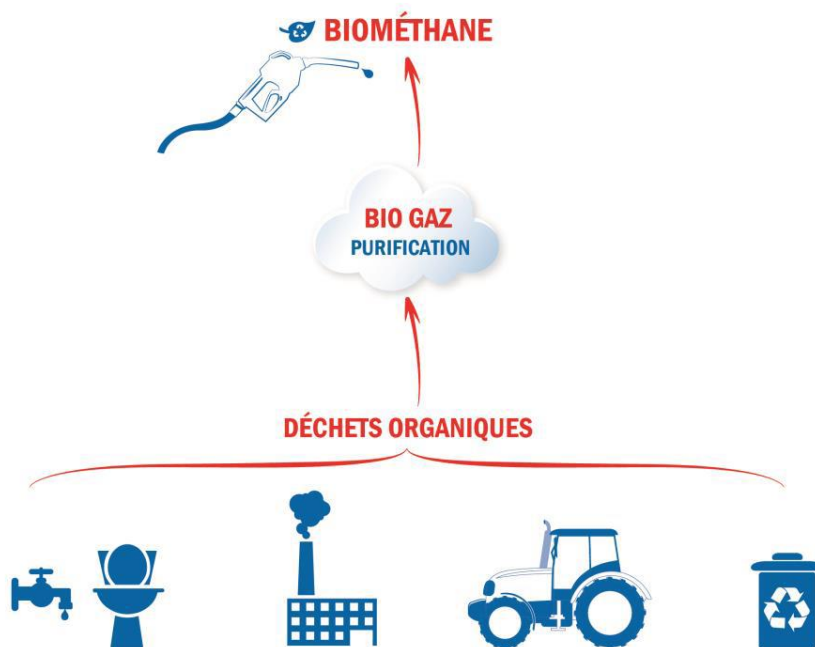

Welter Racing  
14 rue Carnot, 77400 Thorigny sur Marne  
Contact : [welterracing@neuf.fr](mailto:welterracing@neuf.fr) / 01 60 07 92 63



Le bio-méthane sera sous forme liquide dans la WR. Il possède un pouvoir de combustion massique voisin et même légèrement supérieur aux carburants actuels. La conception du moteur supervisé par Jean Pierre Boudy démontre que le choix du Bio-méthane promet une avancée importante en matière de rendement énergétique. Le choix d'un réservoir cryogénique permet une exploitation automobile et autres transports n'ayant pas le handicap de masse des réservoirs sous haute pression utilisés traditionnellement.

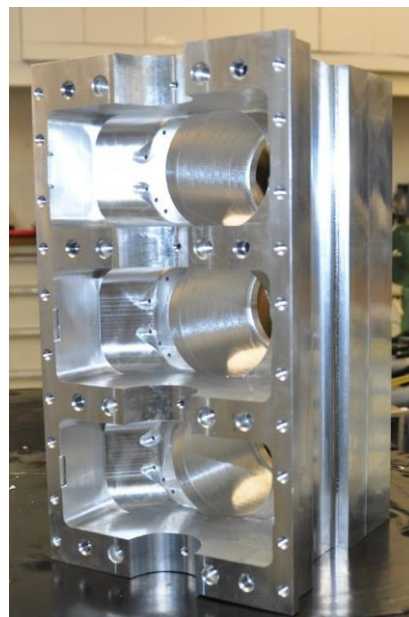
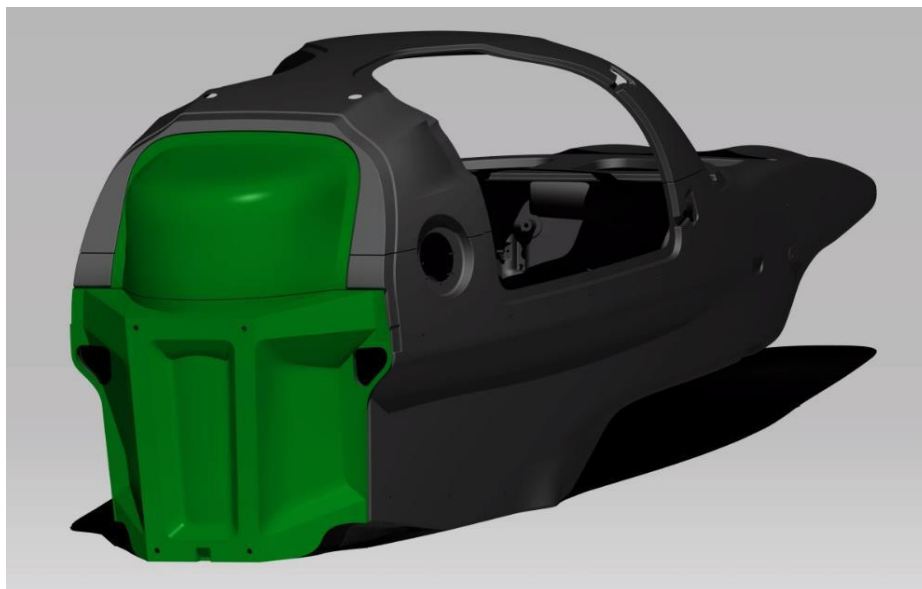

Vincent Beaumesnil a insisté sur la volonté de l'ACO d'accompagner les évolutions majeures du monde automobile, et sur le soutien des 24 Heures à la filière de méthanisation des déchets. Gérard Welter, Vincent Soullignac et Thibaut Dejardin ont répondu aux nombreuses questions de la presse internationale présente qui a manifesté un fort intérêt pour ce projet.

Thorigny sur Marne, le 12 juin 2015

Welter Racing  
14 rue Carnot, 77400 Thorigny sur Marne  
Contact : [welterracing@neuf.fr](mailto:welterracing@neuf.fr) / 01 60 07 92 63

